

ライスハウアー 油圧拡張式クランプシステム



クランプ装置、ベースユニット、付属品

メリット

- 特殊材料 → 低摩耗性
- 特殊シールシステム
- 取付クリアランスを必要に応じて調節
- カスタマーサポートを一手に提供
- SWISS MADE → 最高の品質基準
- 長寿命 → 低コスト/ワーク

高精度の研削には、

均一で高精度なクランプが必要です

歯車研削における豊富な経験に基づき、ライスハウアーは顧客仕様のクランプ装置を開発・製作しています。機械、砥石、ドレッサーおよびクランプ装置の連携により、品質要求に合わせて最適に調整された研削プロセスが可能になります。

油圧式交換システムの採用により、セットアップ時間が軽減され、生産性が向上します。これは、大量生産・小規模生産に関わらず、ライスハウアーマシンの経済的メリットを最大限に活用できることとなります。

クランプ装置



ライスハウークランプ装置
DH30

- 高剛性
- 直接C軸に取り付け
- 大ロットで使用
- セットアップ変更が稀な場合に使用



ライスハウークランプ装置
DH16.707

- 高剛性 - フレキシブル
- モジュラー方式でベースユニットに取り付け
- 中ロットで使用
- 週3~5回のセットアップ変更の場合に使用



ライスハウークランプ装置
DH19

- フレキシブル - スピーディー
- クイックチェンジシステム上でスピーディーに取り付け
- 小ロットで使用
- 毎日3~5回のセットアップ変更の場合に使用

ライスハウアーソリューション

高水準の剛性/フレキシビリティ /最高の精度

- 1 ライスハウークランプ装置 DH28
油圧拡張アーバー
- 2 取付部は全機種共通
- 3 ライスハウークランプ装置 FK38
RZ 60 / 160用ベースユニット
- 4 ライスハウークランプ装置 FK38
RZ 260以上を対象とする増圧機構内蔵の
ベースユニット

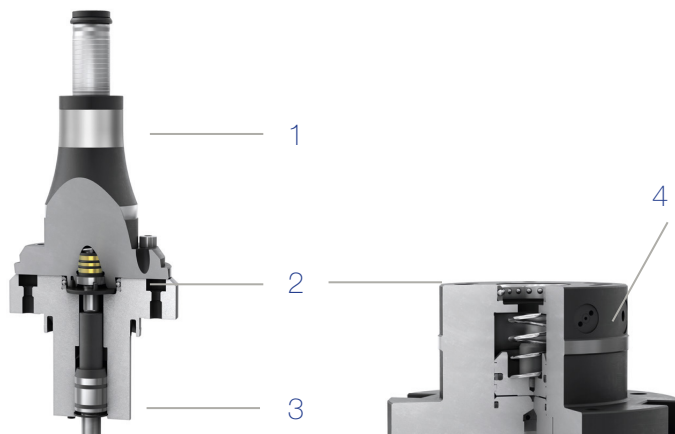

ライスハウアーは、何十年もの経験に基づく歯車研削技術のリーディング
サプライヤーです。新しいクランプシステムは、ライスハウアーの機能開発に
おいても非常に重要なマイルストーンです。

REISHAUER

Gear Grinding Technology

ライスハウアー株式会社
222-0033
神奈川県横浜市港北区新横浜2-14-30
TEL: 045-476-5833
info@reishauer.com / www.reishauer.com